

Sección B/B'

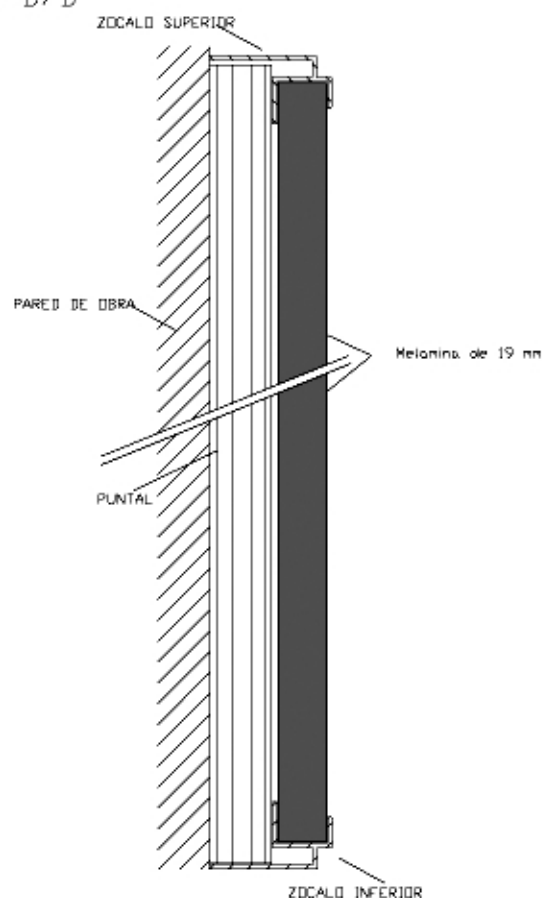

### MAMPARA CT100 FORRO

Trasdosado CT100 Forro formado por perfilaría oculta de aluminio extrusionado con tablero de aglomerado de 19 mm de espesor revestido en melamina, canteado en sus lados vistos con PVC de 1 mm.

Los paneles se anclarán a la estructura mediante sistema de fijación de aluminio con junta de estanqueidad de neopreno de 2 mm de espesor. Las juntas entre paneles serán con una entrecalle de 8 mm.

Detalle entrecalle

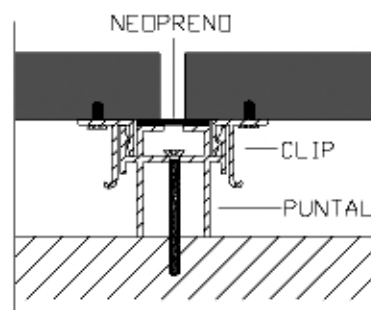

Sección A/A'

